

Föreläsningsspass 15

- Energisatsen forts.
- Effekt
- Verkningsgrad
- Energi av olika slag

Avsnitt i kursboken: 6.3

POTENTIELL ENERGI (rep.)

Inför integrerade storheter för tyngdkraft och fjäderkraft.

Lägesenergi :

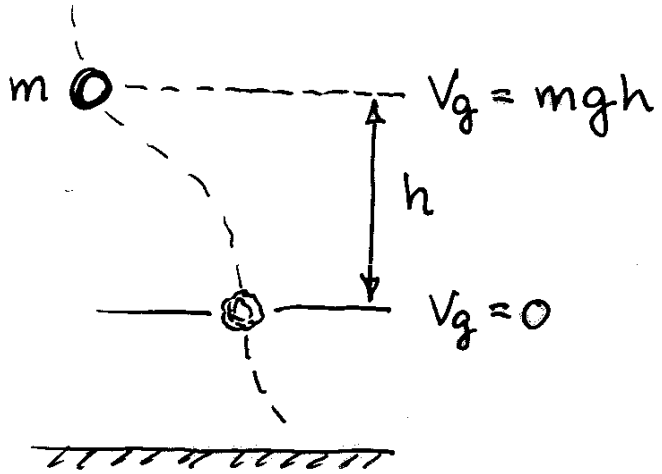

$$V_g = mgh$$

Fjäderenergi:

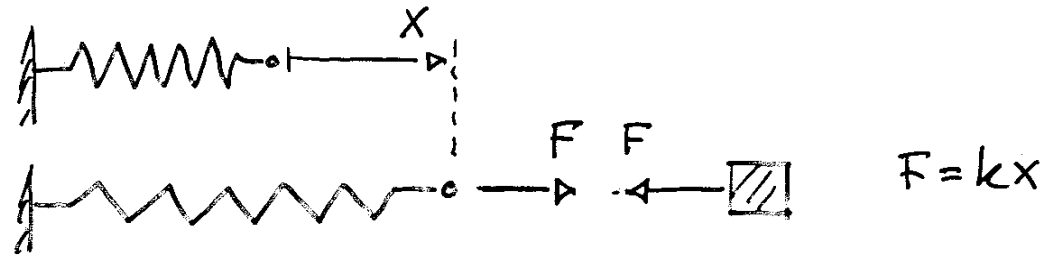

$$V_e = \int kx \, dx \quad \Rightarrow$$

$$V_e = \frac{1}{2} kx^2$$

Anm. Trycks fjädern ihop samma sträcka blir energin den samma

ÖVRIGA KRAFTERS ARBETE $W^{(ik)}$

$W^{(ik)}$ är arbete som andra krafter än fjäderkraft kx och tyngdkraft mg utför

$$W^{(ik)} = \sum \text{kraft} \times \text{sträcka}$$

där *kraft* skall tolkas som kraften i sträckans riktning.

Arbetet kan vara positivt eller negativt beroende på om kraften bromsar eller skjuter på.

Yttre last och friktion är typiska krafter som ingår i övriga krafterns arbete.

Observera också att krafter vinkelrät rörelsen inte uträttar arbete, dvs typiskt normalkraften N .

Ex. Övriga krafterns arbete.

Bestäm $W^{(ik)}$ för lådan som släpas upp för ett lutande plan.

Lösning:

Frilägg för att se vilka krafter som skall ingå i arbetet =>

$$W^{(ik)} = P \cos(\varphi) \cdot s - F \cdot s$$

Anm.

$W_N = 0$ då N är vinkelrät rörelsen och mg hanteras med lägesenergi V_g

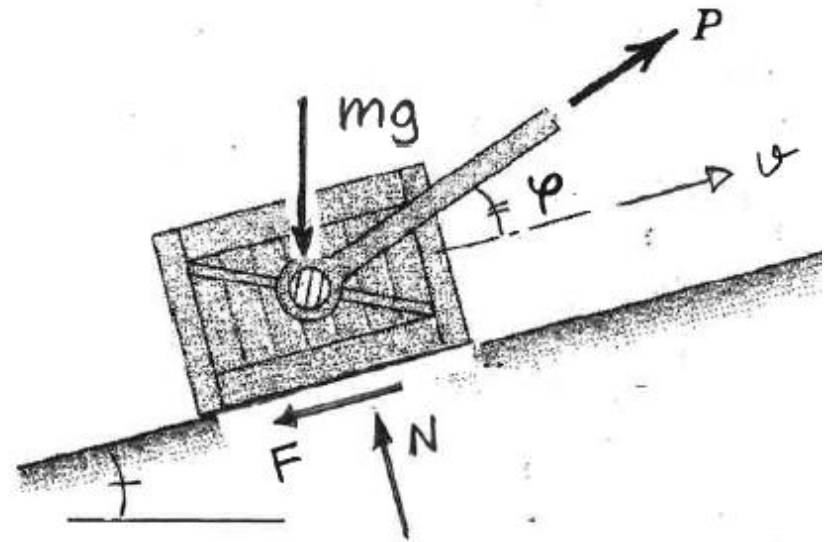

BERÄKNINGSGÅNG

* Bestäm den mekaniska energin E vid läge 1 och läge 2.

$$E_1 = T_1 + V_{g1} + V_{e1}$$

$$E_2 = T_2 + V_{g2} + V_{e2}$$

$$T = \frac{1}{2}mv^2$$

$$V_g = mgh$$

$$V_e = \frac{1}{2}kx^2$$

* Bestäm det arbete som utförs av andra krafter än mg och kx .

$$W^{(ik)} = \dots$$

* Energisatsen

$$W^{(ik)} = E_2 - E_1$$

SPECIALFALLET $W^{(ik)} = 0$

Om de enda krafter som utför
arbete på en kropp (partikel) är

- tyngdkraft mg
- fjäderkrafter kx

kan energisatsen skrivas

$$0 = \Delta E \quad \text{eller} \quad E = \text{konstant}$$

Energisatsen kallas vid detta
specialfall för Mekaniska energilagen.

$$\Delta E = 0$$

$$E = \text{konstant}$$

Ex. Stavhopp

An 80-kg pole vaulter carrying a uniform 4.9-m, 4.5-kg pole approaches the jump with a velocity v and manages to barely clear the bar set at a height of 5.5 m. As he clears the bar, his velocity and that of the pole are essentially zero. Calculate the minimum possible value of v required for him to make the jump. Both the horizontal pole and the center of mass of the vaulter are 1.1 m above the ground during the approach.

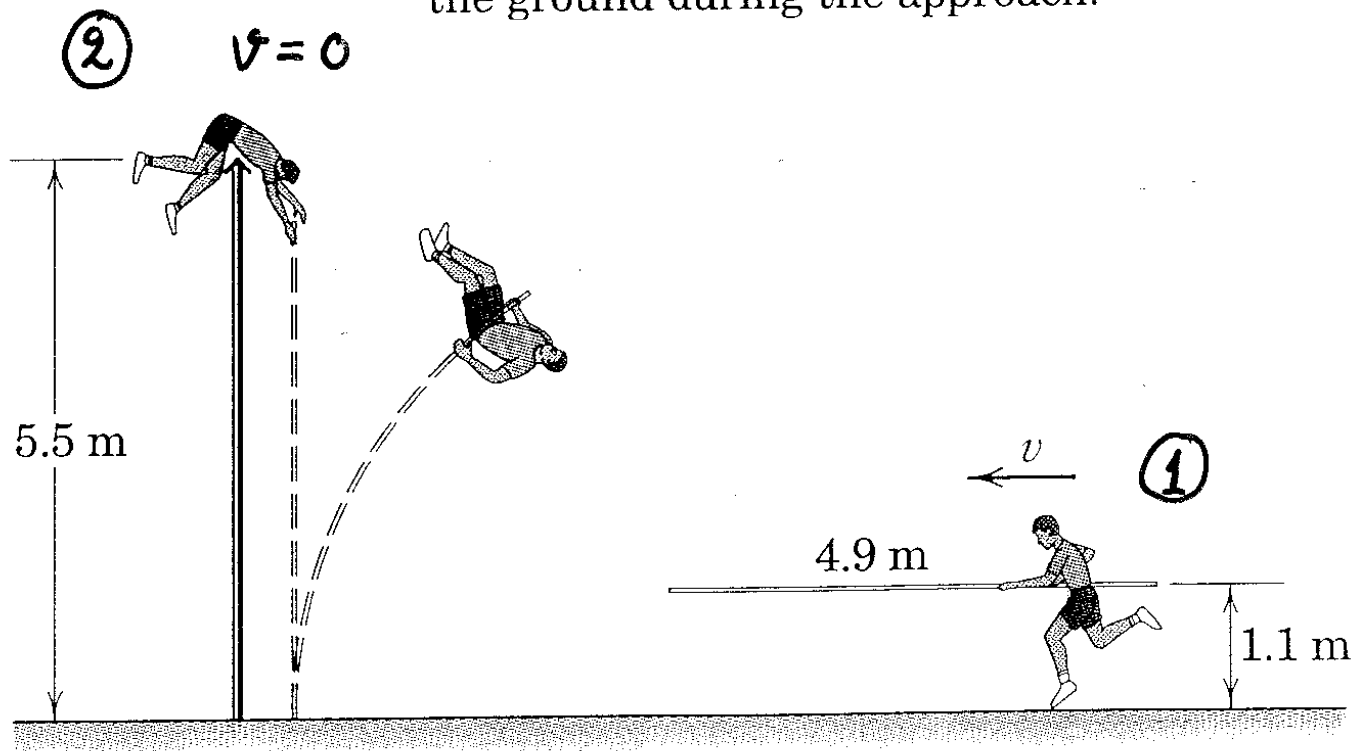

EFFEKT

Effekt (power) definieras som

$$P = \frac{dW}{dt}$$

dvs. effekt = arbete per tidsenhet.

Effekt används ofta som ett mätt på maskiners (motorers) kapacitet

Då $dW = \vec{F} \cdot d\vec{s}$ kan P skrivas

$$P = \frac{\vec{F} \cdot d\vec{s}}{dt} = \vec{F} \cdot \vec{v}$$

dvs.

$$P = \frac{dW}{dt} = \vec{F} \cdot \vec{v}$$

Ex. Effekt som krävs för att övervinna luftmotstånd.

Beräkna vilken effekt P motorn måste utveckla för att övervinna luftmotståndet vid en konstant hastighet av 200km/h.

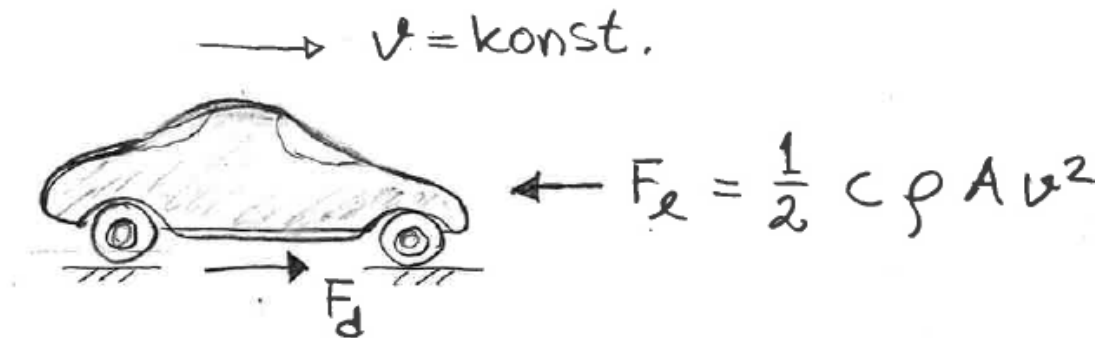

Antag att $A=2\text{m}^2$, $\rho=1.3\text{kg/m}^3$, $c=0.5$,

VERKNINGSGRAD

Verkningsgrad (efficiency) är ett mått på en maskins effektivitet

$$\eta = \frac{P_{ut}}{P_{in}}$$

Hur stor andel tillförd elektrisk effekt P_{in} (energi per tidsenhet) förmår maskinen omvandla till mekanisk effekt P_{ut} .

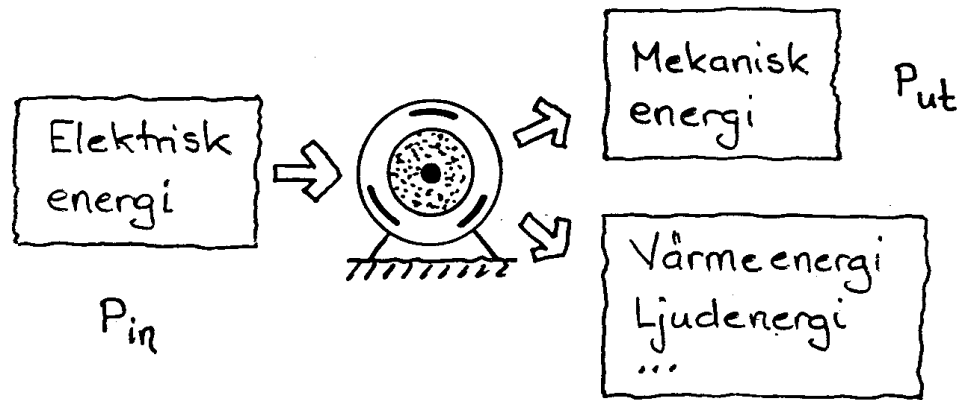

Effekt P = Energi per tidsenhet

ENERGI

Energi = potentiell förmåga att utföra arbete.

Exempel på energi:

T	rörelseenergi	(kinetisk energi)
V_g	lagesenergi	(potentiell energi)
V_e	fjäderenergi	(- " -)
.	värmeenergi	
.	elektrisk energi	
.		
.		

Energiprinciper

Energin i ett slutet system kan aldrig öka eller minska - energin kan omvandlas från en form till en annan, men aldrig nyskapas eller förstöras.

ENERGISLAG OCH ENERGIOMVANDLING

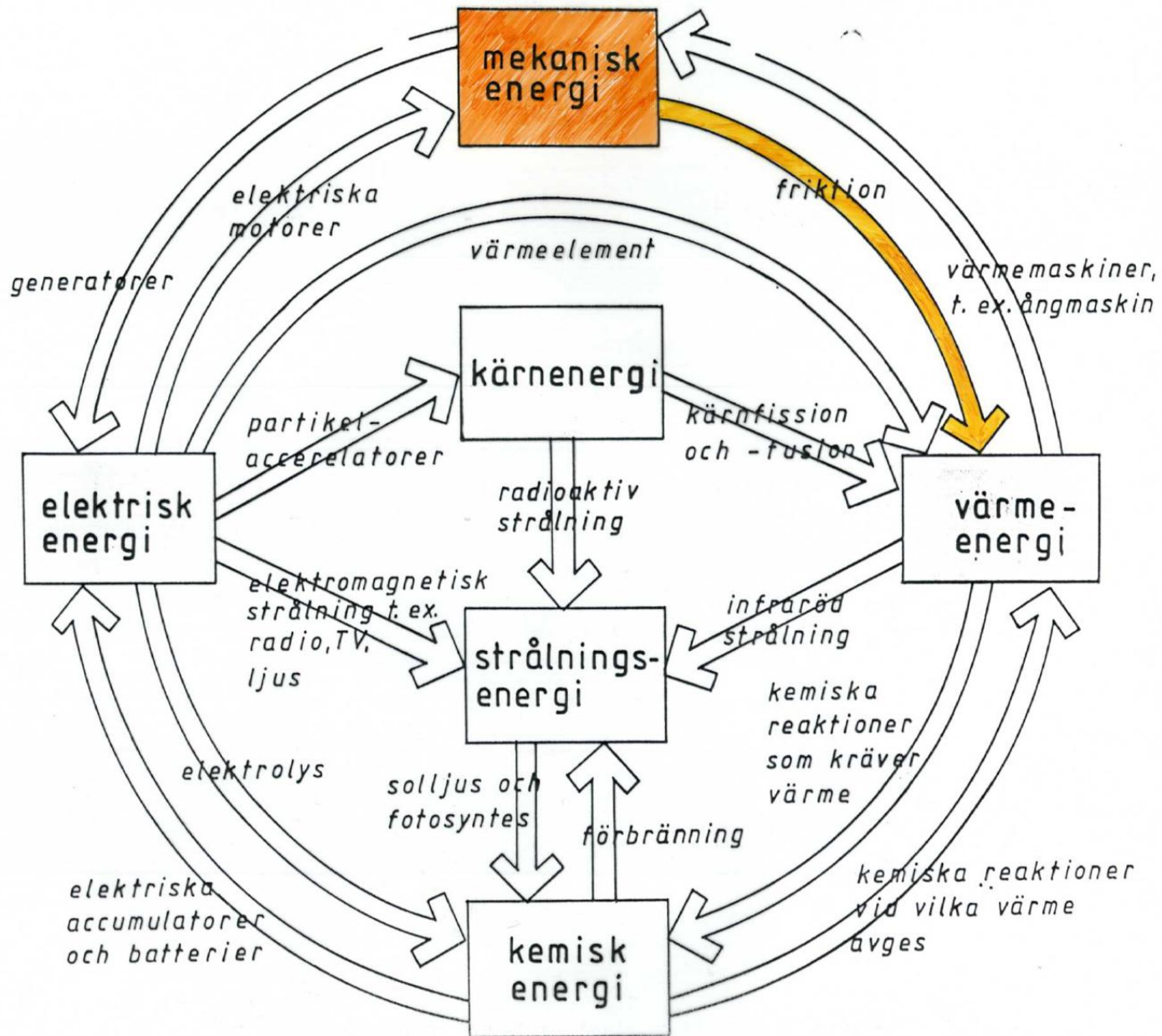

Var kommer energin ifrån?

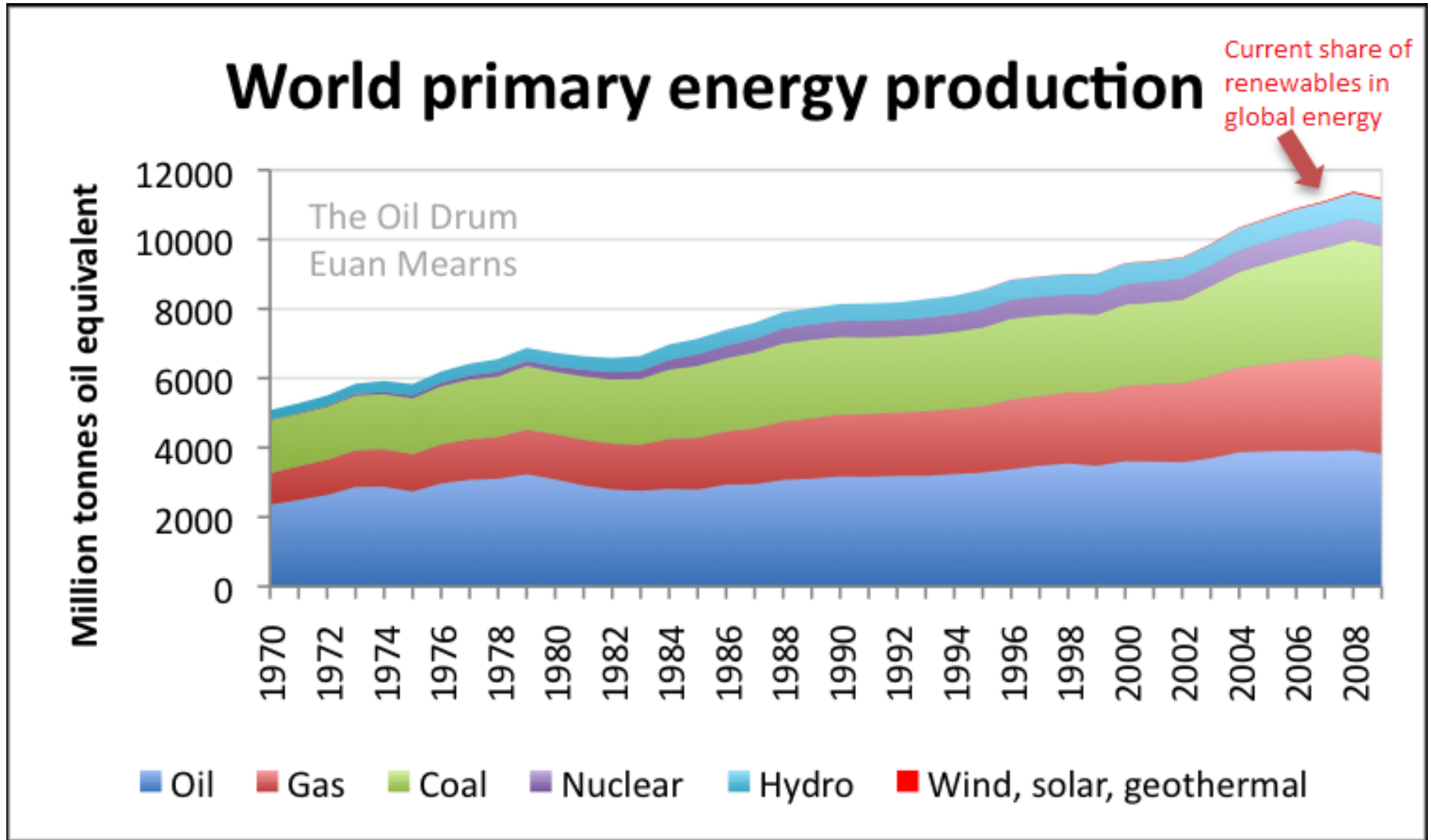

Vad kostar energin idag?

- 1 liter bensin innehåller ca 10 kWh och kostar ca 15 kr.
- Fysiskt arbete motsvarar ca 75 W
- 1 dags (8h) arbete = 600 Wh = 0.6 kWh
- 1 liter bensin motsvarar alltså ca 15 dagars arbete!

Hur många sekunder måste man industriarbete för att kunna köpa 1 kWh?

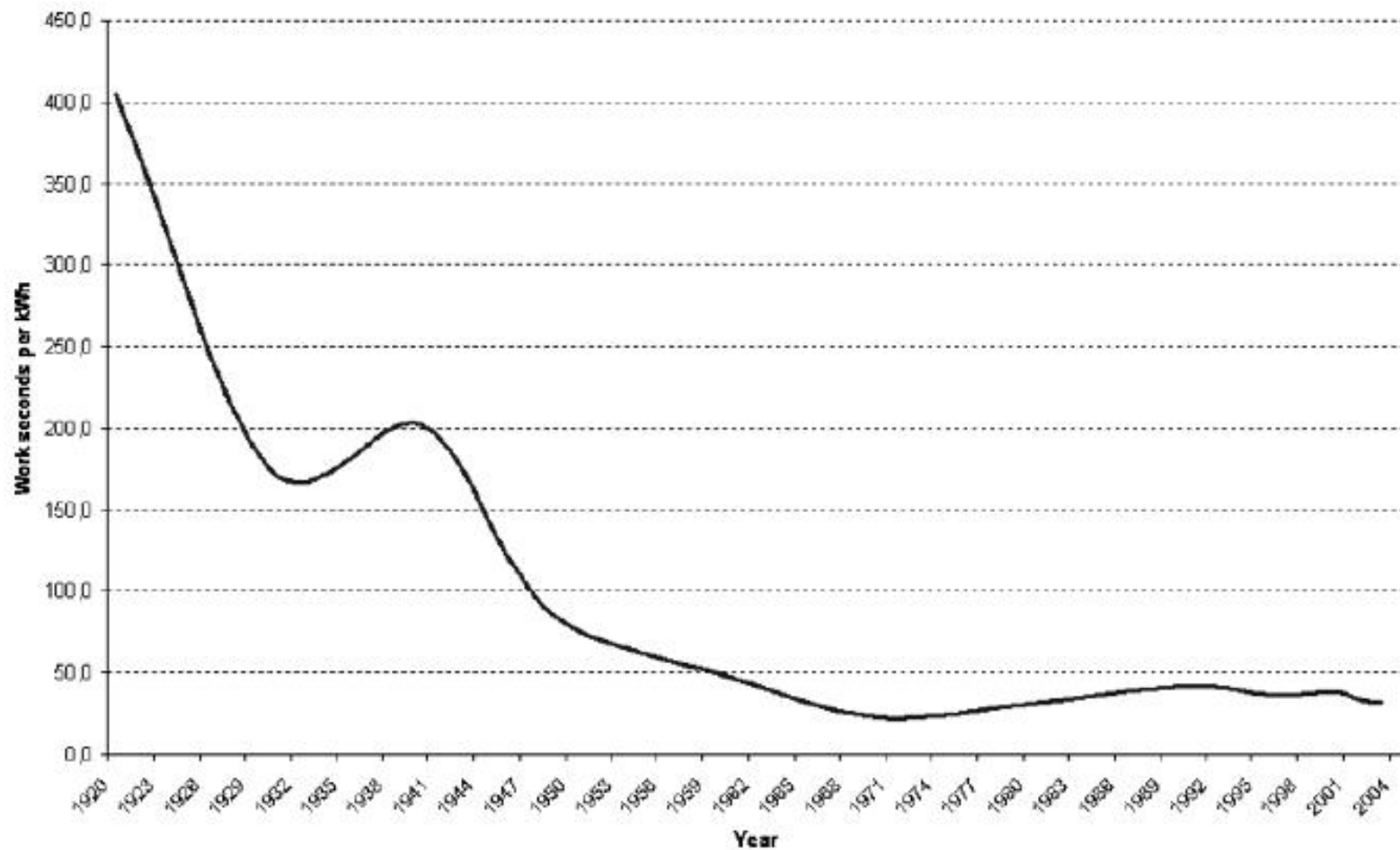

Diagram: Folke Günther